



ASTECH
FOOD MACHINERY

next step in sawing

ТЕРМО



■ Автоматическая ленточная пила **СС2-Н**

Машина, предназначенная для выполнения **продольного разреза** (центрированного или децентрированного) вдоль продукта, продукт – свежее или замороженное мясокостное сырье.

Режущий станок СС-2 загружается вручную, и непрерывный разрез выполняется с помощью ленточной пилы совершенно безопасно.

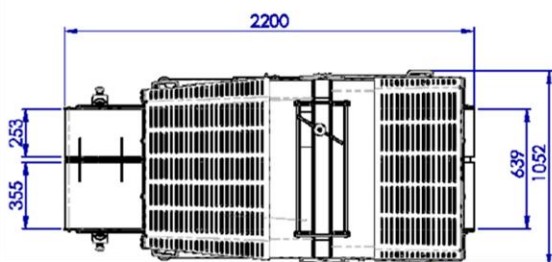
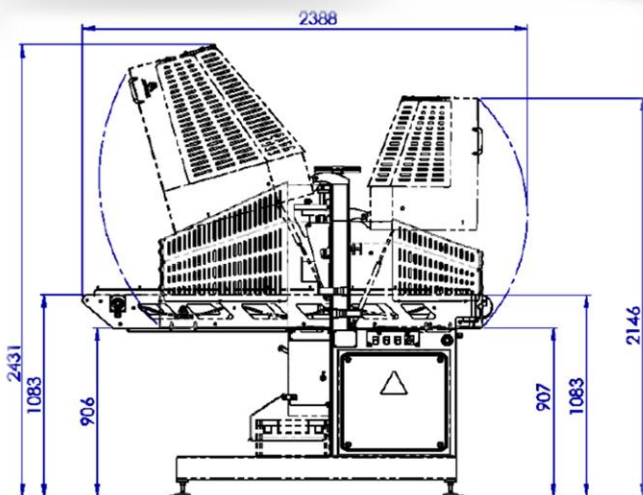

A Опил выгружается в контейнер 600x400x200

B Нарезанный продукт выгружается в 200л тележки

■ Технические Характеристики

Размеры оборудования...2200 x 1055 x h = 1780±40мм

Высота с открытой крышкой.....2431±40мм

Высота загрузки продукта.....1083±40мм

Мощность.....3,1кВт

Напряжение.....400V III 50/60Hz

■ Продукт

Максимальная высота.....40мм

Ширина.....90-220мм

