



- регулируемая система вентиляции
- простая инсталляция
- для производственных помещений, камер созревания и хранения

Вентиляционные установки обеззараживания воздуха UVpro V1000 идеально подходят для надежной дезинфекции любых помещений промышленного пищевого производства объемом до 800 м³. Регулируемая система вентиляции позволяет регулировать и значительно увеличивать дозу УФ, так что споры плесени погибают за один проход. Оснащен коррозионностойким отражателем.

Характеристики

Модель	UVpro V1000
В соответствии с требованиями	EMC, CE, IP53
Материал	Нерж.сталь: WN 1.4301 и WN 1.4305
Диапазон рабочих температур [°C]	-10...+40
Входная мощность [W]	296
Ток [mA]	1200
Используемые лампы	UVpro KT36-2/-4 (6x 41 W)
Полная мощность УФ-излучения [W _{253,7 nm}]	84
Объем воздуха [m ³ /h]	250 - 800 (Регулируется)
Уровень шума [dB]	52
Способ монтажа	2 крепления для цепей
Размер (L x Ø) [mm]	1150 x 314
Вес [kg]	27
Интервал замены ламп [h]	12,000 (75 % ±5 % выходной мощности)
Срок службы электроники	> 10 years
Напряжение питания [VAC]	220...240 (50...60 Hz)

technical changes reserved

V1000

Рециркулятор воздуха- бескомпромиссное решение

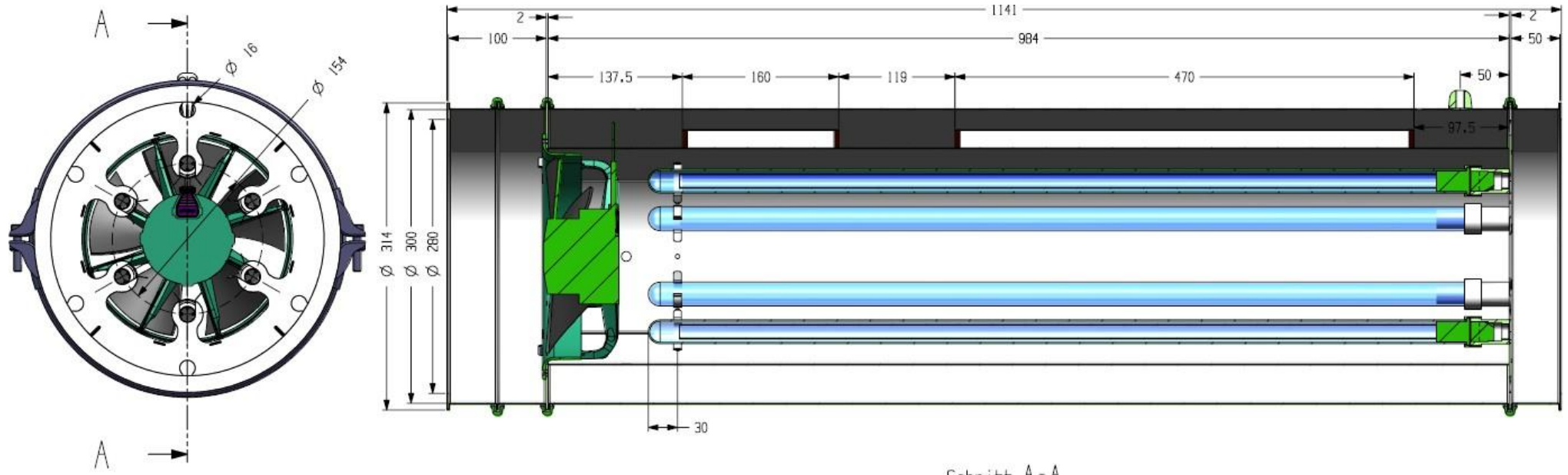

Schnitt A-A